

■各部の名称

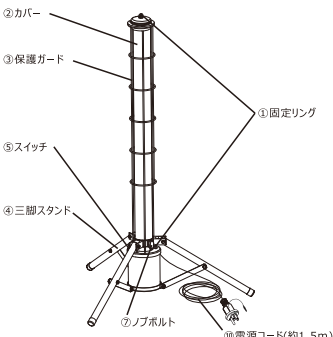

(1)

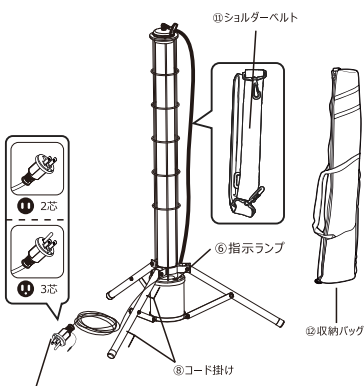

⑨3芯プラグ
※2芯・3芯(アース付)どちらのコンセントでも使用可能です。

(2)

■充電方法

- ① 電源プラグを電源コンセントにしっかり差し込む。蓄電が自動的に開始されます。
- ② 充電中は指示ランプは赤が点灯し、蓄電が完了すると緑が点灯します。
(通常蓄電時間：約5時間)



■点灯方法

- ① 電源コードのプラグを電源コンセントに差し込んで十分充電を行う。
- ② 電源コードのプラグを電源コンセントから外す。
- ③ スイッチを押す
(電力不足の場合は必ず①②を行ってからスイッチを押す。)

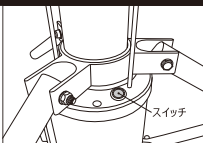

※電源プラグを電源コンセントに差し込んだ状態で使用・点灯することはできませんが、長時間にわたって使用するとバッテリー寿命に影響します。予めご理解の上ご利用ください。

■3段階調光

スイッチ1つで3段階切り替え可能
HIGH⇒MIDDLE⇒LOW⇒OFF
スイッチを押すとHiモード点灯し、もう一度押すとMidモード点灯し、さらにもう一度押すとLoモード点灯し、最後もう一度押すと消灯します。



■スタンド高さ調節方法

- ① ノブボルトを緩め、三脚を広げる。
- ② 高さを合わせてから、ノブボルトをしっかりと締めてください。

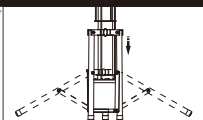

※必ず、安定した水平な場所で、転倒のおそれがない状態で使用してください。
※転倒防止の為、三脚を最大域まで広げてのご利用をお勧め致します。
※ノブボルトをしっかり確実に締めてください。

■ショルダーベルトの取付方法

ショルダーベルトの両端のカラビナフックをライト本体の上下にある固定リングに引掛ける。



■故障かな？

症状	原因	処置
点灯しない	充電不足	バッテリーを満充電にしてください
	スイッチの不良	新しいスイッチと交換する
	内蔵バッテリーの不良	新しいバッテリーと交換する
	バッテリーの劣化	以前よりも、半分ほどしか点灯しない場合は、バッテリーの寿命です。新しいバッテリーと交換する
充電しない	電源に接続されていない	電源コンセントにしっかり接続されているか確認するか、別のコンセントを試してください
	電源コードの不良	新しい電源コードと交換する
	バッテリーの温度が高い、または低い	バッテリーの温度を、常温にしてください。
	バッテリーの劣化	以前よりも、半分ほどしか点灯しない場合は、バッテリーの寿命です。新しいバッテリーと交換する